

**PetSafe®**  
**Deluxe Patio Panel**  
**Installation Guide**  
**Manuel d'installation**  
**Manual de instalación**

**Please read this entire guide before beginning**  
**Veillez lire tout ce manuel avant de commencer**  
**Por favor, antes de comenzar, lea completamente esta guía**

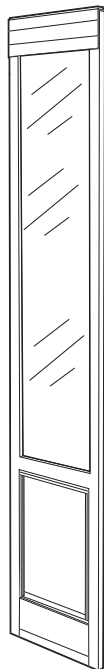

Thank you for choosing PetSafe®. Our mission is to ensure your pet's safety by providing you the tools and techniques to successfully train your pet. If you have any questions, please contact the Customer Care Center at 1-800-732-2677 or visit our website at [www.petsafe.net](http://www.petsafe.net).

---

## Table of Contents

Components .....	3
Other Items You Will Need.....	3
Inserting the Patio Panel into the Door Track .....	4
Securing the Height Adjuster .....	4
Installing the Glass Sweep and Weather Stripping .....	5
Methods for Installation .....	6
Training Your Pet to Use the Door .....	7
Using the Closing Panel.....	7
Lock Installation .....	8
Assembly For 96" Patio Panels.....	9
Terms of Use and Limitation of Liability .....	9
<b>Français</b> .....	10
<b>Español</b> .....	18
Latch Mounting Template.....	27

# Components

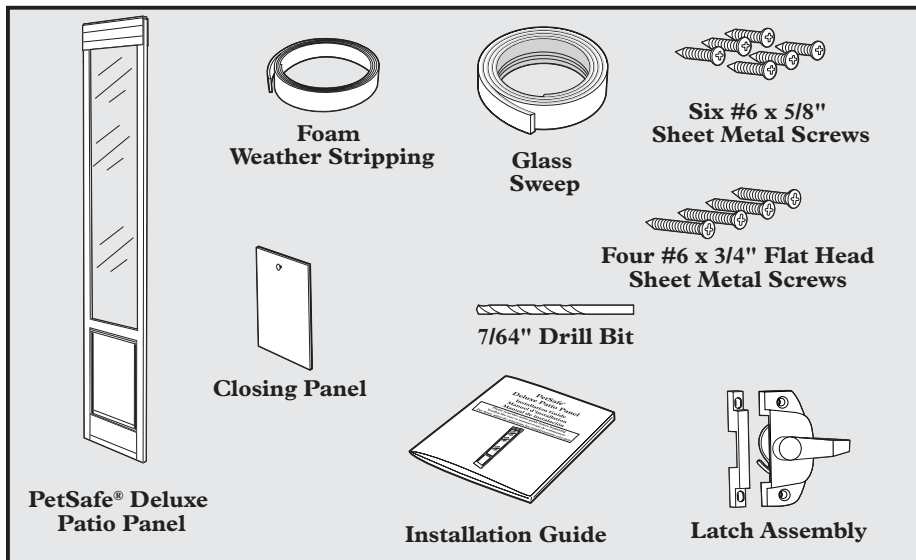

## Other Items You Will Need

- Drill
- Safety Glasses
- 9/64" Drill bit
- 1/4" Drill bit
- Phillips Screwdriver
- Flat Head Screwdriver
- Scissors

## Step 1 Inserting the Patio Panel into the Door Track

# 1

**Important:** Remove all packaging materials from Deluxe Patio Panel.

*Note: If you purchased the 96" Patio Panel, please refer to the assembly instructions on page 9 before proceeding to the installation.*

The Deluxe Patio Panel inserts into the opening in your sliding glass door against the doorjamb. Your sliding glass door will then close flush against the Deluxe Patio Panel.

1. Place the top of the Patio Panel in the top door track groove.
2. Position the bottom part of the Patio Panel into the bottom door track.
3. Move the Patio Panel against the doorjamb. The Patio Panel should fit flush against the doorjamb without any gaps.

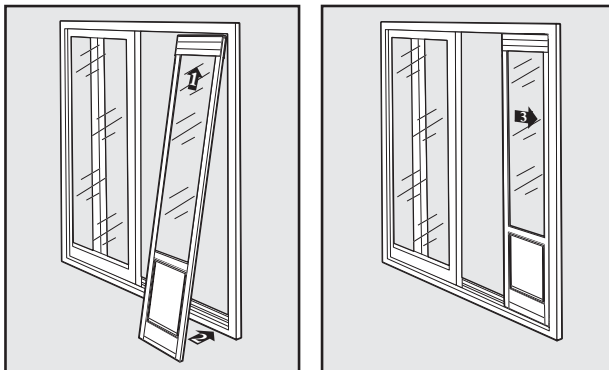

## Step 2 Securing the Height Adjuster

# 2

The following steps will help to ensure that the Height Adjuster stays in place over time.

*Note: Make sure you are satisfied with the fit of the Patio Panel before drilling.*

1. Drill 7/64" holes through the four pre-drilled holes on the interior and exterior side of the Height Adjuster.
2. Secure the Height Adjuster to the Patio Panel with four #6 x 5/8" sheet metal screws.

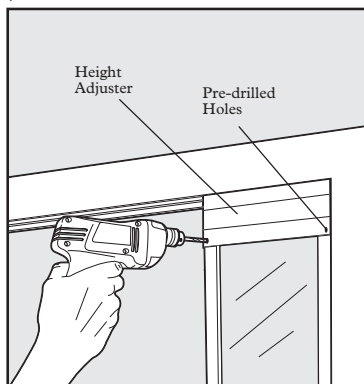

# Step 3 Installing the Glass Sweep and Weather Stripping

# 3

Patio door shown here slightly open

Deluxe Patio Panel

Install Glass Sweep here

Install Weather-Stripping here

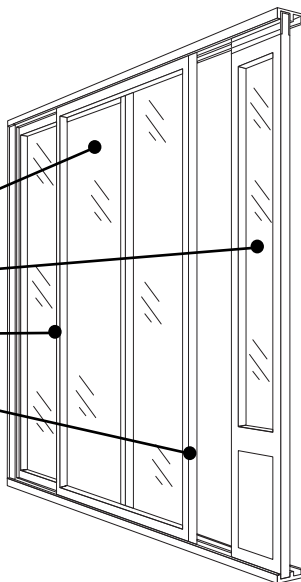

## Glass Sweep

The Glass Sweep should be installed onto the **BACK EDGE** of your sliding glass door to form a seal between the sliding glass door and the stationary glass door.

1. Clean the back edge of your sliding glass door.
2. Position the Glass Sweep at the top of the door with the flexible part touching the glass of the stationary door.
3. Carefully peel the backing and press the Glass Sweep in place as you move down to the bottom of the door.
4. Trim any excess with scissors.

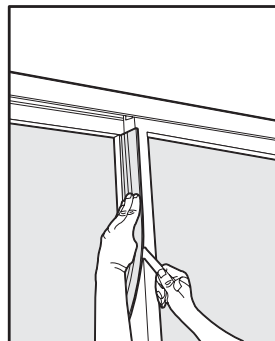

## Weather Stripping

The Weather Stripping helps form a seal between the Deluxe Patio Panel and your sliding glass door.

1. Clean the leading edge of your sliding glass door.
2. Position the Weather Stripping at the top of the door.
3. Carefully peel the backing and press the Weather Stripping in place as you move down to the bottom of the door.
4. Trim any excess with scissors.

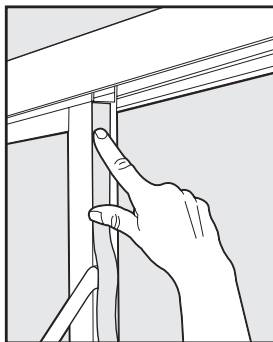

## Step 4 Methods for Installation

**Important: Drilling holes into your door frame may void the warranty on your frame. Please refer to your door manufacturer's warranty before drilling.**

Since models of sliding glass doors differ, please review the choices below carefully. If your sliding glass doorjamb has a recessed door track, you will need to use Method B. Additional hardware may be purchased at most hardware stores.

*Note: Installing screws into vinyl door frames or doorjamb may crack the vinyl.*

### Method A:

1. Along the top and bottom of the door frame, drill two 9/64" clearance holes through the door frame.
2. Drill two 7/64" holes through into the Patio Panel.
3. Fasten the door frame to the Patio Panel using four #6 x 1/2" or longer sheet metal screws depending on the thickness of your door track.

*Note: Screws should be long enough to fasten the Patio Panel to the door frame, but not go through or warp the track.*

### Method B:

Use an "L" bracket at the top and bottom of the Patio Panel.

Step

5

## Training Your Pet to Use the Door

Bring your pet to the Deluxe Patio Panel. Lift the vinyl flap a few inches and try to talk your pet into going through. It may help for you to be on one side of the door and your pet on the other. While on the other side of the door, call your pet. You may try persuading your pet by holding a small piece of food or a treat on the opposite side of the door. If your pet will not go through the door, **DO NOT** shove him through the door. Tape the flap in the up position and wait for your pet to go through on his own.

---

## Using the Closing Panel

The Closing Panel attaches to the inside of the Deluxe Patio Panel.

During inclement weather, or to keep your pet from using the door, place the closing panel in the track on the inside of the Deluxe Patio Panel.

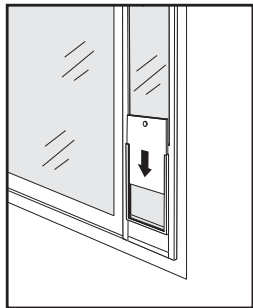

## Step 6 Lock Installation

**Important: Drilling holes into your door frame may void the warranty on your frame. Please refer to your door manufacturer's warranty before drilling.**

1. Determine location for Latch Assembly at a convenient height from floor.
2. Slide patio (house) door and Patio Panel tightly together.
3. Using template provided, align vertical center line on template with door mating line (keeping "latch" side of template to the **RIGHT**) and mark location for four (4) mounting screws (**1A**).
4. Remove template and inspect location of holes on patio (house) door to determine if there is a possibility that location will allow drill bit to contact glass inside door. This is only required if the "latch" portion is mounted to the patio (house) door.
5. Drill four (4) 7/64" dia. mounting holes using drill bit provided. **DO NOT** drill completely through either door (**1B**).
6. Secure the "latch" and "keeper" with the four (4) #6 x 3/4" flat head sheet metal screws provided. **DO NOT** overtighten (**1C**). Recommended torque is 8-10 ft/lbs.
7. If over tightening results in stripped connection, you may do one of the following:
  - a. Move latch slightly up or down and re-drill mounting holes.
  - b. Drill existing holes to a larger size and install a plastic anchor (not provided) for a #6 screw. Plastic anchors can be purchased at any local hardware or home improvement store.

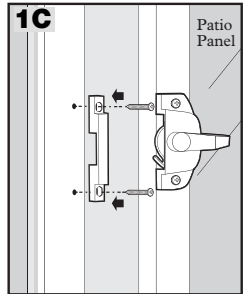
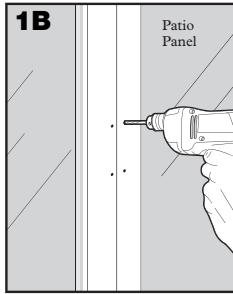
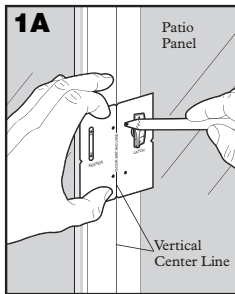

# Assembly For 96" Patio Panels

Remove the 4 screws from the connection bar mounted on the bottom sections of the door. Align and slide TOP section of panel to the BOTTOM section. Reinstall and tighten the 4 screws just removed through the Top sections of the connector bar.

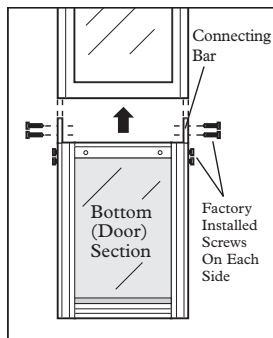

## Replacement Flaps

Replacement flaps can be purchased at your local retailer or by contacting the Customer Care Center at 1-800-732-2677.

---

## Terms of Use and Limitation of Liability

### 1. Terms of Use

This Product is offered to you conditioned upon your acceptance without modification of the terms, conditions and notices contained herein. Usage of this Product implies acceptance of all such terms, conditions, and notices.

### 3. Limitation of Liability

In no event shall Radio Systems Corporation be liable for any direct, indirect, punitive, incidental, special or consequential damages, or any damages whatsoever arising out of or connected with the use or misuse of this Product. Buyer assumes all risks and liability from the use of this Product.

### 4. Modification of Terms and Conditions

Radio Systems Corporation reserves the right to change the terms, conditions and notices under which this Product is offered.

Merci d'avoir choisi PetSafe<sup>MD</sup>. Notre mission est de garantir la sécurité de votre animal en vous offrant les moyens et les techniques pour le dresser avec succès. Si vous avez des questions, veuillez contacter notre service à la clientèle au 1-800-732-2677 ou visiter notre site Web à l'adresse [www.petsafe.net](http://www.petsafe.net).

---

## Table des matières

Contenu du kit.....	11
Autres articles dont vous pouvez avoir besoin .....	11
Insertion du panneau dans le rail de guidage de la porte .....	12
Fixation de l'adaptateur de hauteur.....	12
Installation de la raclette et du coupe-froid.....	13
Méthodes d'installation .....	14
Apprenez à votre animal à utiliser la porte .....	15
Utilisation de la planche de fermeture .....	15
Installation du verrou .....	16
Assemblage des panneaux 2438,4 mm (96").....	17
Modalités d'utilisation et limitation de la responsabilité.....	17
Gabarit de montage du loquet .....	27

# Contenu du kit

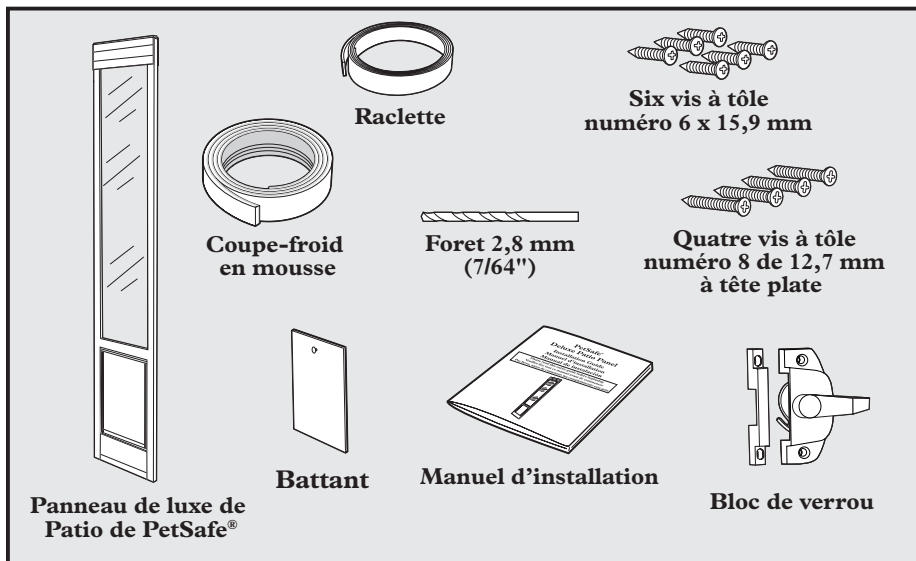

## Autres articles dont vous pouvez avoir besoin

- Foreuse
- Lunettes de sécurité
- Foret de 3,57 mm
- Foret de 6,35 mm
- Tournevis cruciforme
- Tournevis à tête plate
- Ciseaux

# Étape 1 Insertion du panneau dans le rail de guidage de la porte

**Important: Enlevez tous les matériaux d'emballage du panneau de luxe de patio.**

*Remarque: si vous avez acheté le panneau 2438,4 mm (96"), veuillez vous référer aux instructions d'assemblage en page 17 avant de procéder à l'installation.*

Le panneau s'insère dans l'ouverture de votre porte vitrée coulissante, contre le montant. Votre porte vitrée coulissante se fermera ensuite tout contre le panneau.

1. Placez le haut du panneau dans le rail de guidage supérieur.
2. Placez le bas du panneau dans le rail de guidage inférieur.
3. Déplacez le panneau contre le jambage. Le panneau doit se trouver tout contre le jambage sans qu'il n'y ait d'espaces.

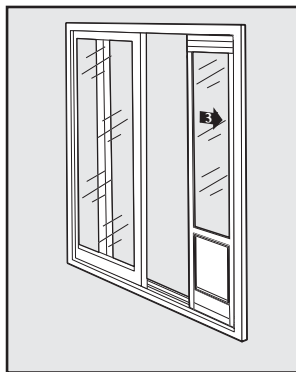
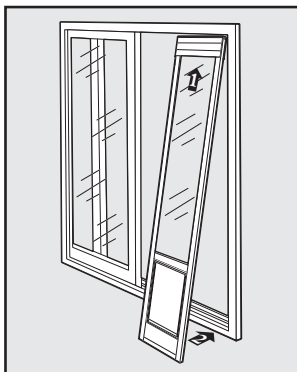

# Étape 2 Fixation de l'adaptateur de hauteur

Les étapes suivantes ont pour but de s'assurer que l'adaptateur de hauteur restera définitivement fixé.

*Remarque: Assurez-vous que le panneau soit correctement placé avant de forer.*

1. Forez des trous de 2,78 mm dans les trous préforés sur l'intérieur de l'adaptateur de hauteur.
2. Fixez l'adaptateur de hauteur au panneau à l'aide de deux vis à tôle numéro 6 x 15,9 mm.

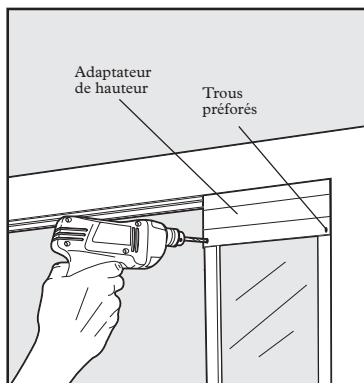

# Étape 3 Installation de la raclette et du coupe-froid

# 3

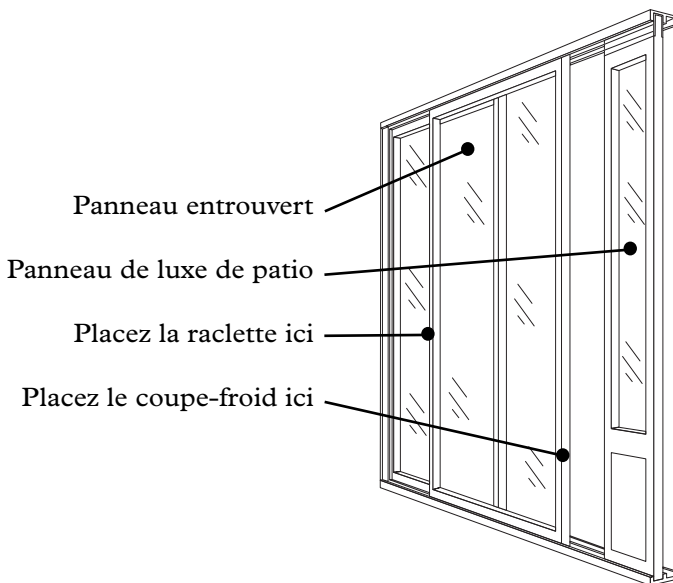

## Raclette

La raclette doit être placée sur l'ARETE ARRIERE de votre porte coulissante pour former un joint entre la porte vitrée coulissante et la fenêtre fixe.

1. Nettoyez la tranche arrière de votre porte vitrée coulissante.
2. Placez la raclette sur la partie supérieure de la porte, en veillant à ce que la partie flexible touche le verre de la porte fixe.
3. Retirez soigneusement la pellicule protectrice et appuyez sur la raclette tout en descendant le long de la porte, afin de la fixer correctement.
4. Coupez l'excédent à l'aide de ciseaux.

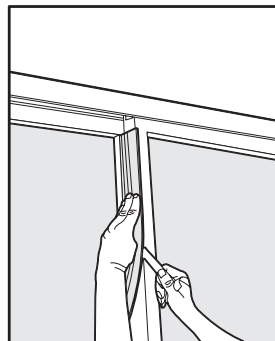

## Coupe-froid

Le coupe-froid contribue à former un joint entre le panneau et votre porte vitrée coulissante.

1. Nettoyez la tranche avant de votre porte vitrée coulissante.
2. Placez le coupe-froid sur la partie supérieure de la porte.
3. Retirez soigneusement la pellicule protectrice et appuyez sur le coupe-froid tout en descendant le long de la porte, afin de le fixer correctement.
4. Coupez l'excédent à l'aide de ciseaux.

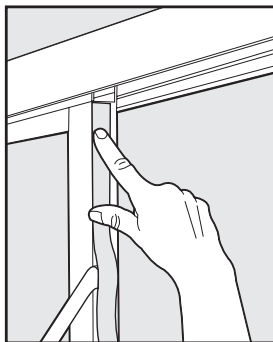

## Étape 4 Méthodes d'installation

**Important: Forer des trous dans le chambranle de votre porte peut annuler la garantie de celui-ci. Avant de forer, reportez-vous à la garantie du fabricant de votre porte.**

Etant donné qu'il existe plusieurs modèles de portes vitrées coulissantes, veuillez étudier attentivement les possibilités exposées ci-après. Si le jambage de votre porte coulissante vitrée est muni d'un rail de guidage en retrait, vous devrez vous conformer à la méthode B. Il est possible de se procurer tout matériel supplémentaire dans la plupart des quincailleries.

*Remarque: La pose de vis dans les chambranles ou les jambages en vinyle peut fissurer le vinyle.*

### Méthode A:

1. Forez deux trous de passage de 3,57 mm dans le haut et le bas du chambranle.
2. Forez deux trous de 2,78 mm dans le panneau.
3. Fixez le chambranle au panneau à l'aide de quatre vis à tôle numéro 6 x 12,7 mm ou plus longues, en fonction de l'épaisseur du rail de guidage de votre porte.

*Remarque: Les vis doivent être suffisamment longues pour fixer le panneau au chambranle sans traverser ni déformer le rail.*

### Méthode B:

Utilisez un support en « L » en haut et en bas du panneau.

## Étape 5 Apprenez à votre animal à utiliser la porte

Amenez votre animal face au panneau. Soulevez le battant en vinyle de quelques centimètres et invitez votre animal à le franchir. Vous placer d'un côté de la porte et votre animal de l'autre pourrait faciliter les choses. Appelez votre animal depuis l'autre côté de la porte. Vous pouvez essayer de le convaincre en lui présentant une petite quantité de nourriture ou une friandise. Si votre animal refuse de franchir la porte, **NE LE FORCEZ PAS**. Fixez le battant en position ouverte à l'aide du ruban adhésif et attendez que votre animal le franchisse de son plein gré.

---

## Utilisation de la planche de fermeture

La planche de fermeture se fixe sur le côté intérieur du panneau.

En cas d'intempéries, ou pour empêcher votre animal d'utiliser la porte, placez la planche de fermeture dans le rail situé sur le côté intérieur de la porte de jardin.



## Étape 6 Installation du verrou

**Important: en forant des trous dans votre chambranle, vous risquez d'annuler la garantie de ce dernier. Avant de forer, reportez-vous à la garantie du fabricant de votre porte.**

1. Déterminez l'emplacement approprié au montage du loquet, à une hauteur pratique par rapport au plancher.
2. Faites glisser la porte-fenêtre (de la maison) et le panneau jusqu'à ce que ces deux éléments soient bien appuyés l'un contre l'autre.
3. Alignez la ligne verticale du centre du gabarit fourni avec la ligne de rencontre de la porte et du panneau (en vous assurant que le côté du loquet du gabarit se trouve à DROITE) et marquez l'emplacement des quatre (4) vis de montage (**1A**).
4. Retirez le gabarit et vérifiez l'emplacement des trous sur la porte-fenêtre afin de déterminer si le foret risque d'entrer en contact avec le verre à l'intérieur de la porte. Cette étape n'est requise que si le loquet est monté sur la porte-fenêtre. (de la maison)
5. Percez quatre (4) trous pilotes de 2,8 mm (7/64") de diamètre à l'aide des forets fournis. Assurez-vous de **NE PAS** passer au travers de la porte ou du panneau (**1B**).
6. Fixez le loquet et son mentonnet à l'aide des quatre (4) vis à tête plate fournies. Veillez à **NE PAS** trop serrer (**1C**) les vis. Couple de serrage recommandé : de 8 à 10 pi/lb.
7. Si le fait d'avoir trop serré a compromis la solidité de l'assemblage, vous pouvez, au choix :
  - a. Déplacer légèrement le loquet vers le haut ou vers le bas et percer de nouveaux trous pilotes.
  - b. Agrandir les trous pilotes existants et insérer une douille à expansion de plastique (non fournie) adaptée à une vis numéro 6. Les douilles à expansion peuvent être achetées dans n'importe quelle quincaillerie ou centre de rénovation.

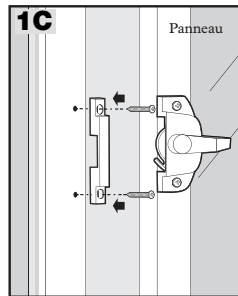
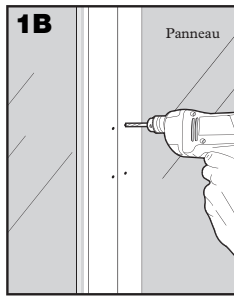
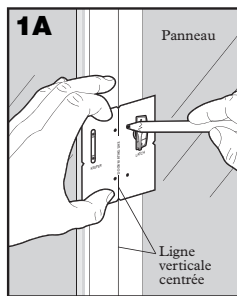

# Assemblage des panneaux 2438,4 mm (96")

Enlevez les 4 vis de la barre de connexion montée sur les sections inférieures de la porte. Alignez et faites glisser la section SUPÉRIEURE vers la section INFÉRIEURE. Réinsérez et serrez les 4 vis qui viennent d'être enlevées dans les sections supérieures de la barre de connexion.

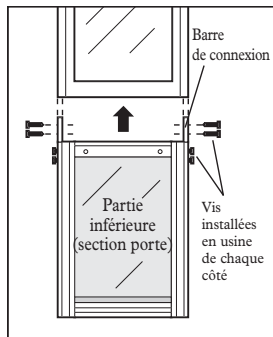

## Battant de rechange

Vous pouvez vous procurer des battants de rechange chez votre revendeur ou en contactant le Service d'assistance à la clientèle au 1-800-732-2677.

## Modalités d'utilisation et limitation de la responsabilité

### 1. Modalités d'utilisation

Ce produit vous est livré sous réserve de votre acceptation intégrale des modalités, conditions et notices contenues dans ce livret. L'utilisation de ce produit implique l'acceptation de toutes ces modalités, conditions et notices.

### 2. Limitation de la responsabilité

Radio Systems Corporation décline toute responsabilité en cas de dommages directs ou indirects, dommages-intérêts exemplaires, dommages accessoires, spéciaux ou consécutifs, ou de tous dommages liés à l'utilisation ou à la mauvaise utilisation de ce produit ou en résultant. L'acheteur est responsable devant tous les risques posés par l'utilisation de ce produit.

### 3. Modification des modalités et conditions

Radio Systems Corporation se réserve le droit de modifier les modalités, conditions et notices selon lesquelles ce produit est livré.

# Español

Gracias por elegir PetSafe<sup>MR</sup>. Nuestra misión es garantizar la seguridad de su animal doméstico proporcionándole a usted las herramientas y técnicas para amaestrarlo con éxito. Si tiene alguna pregunta, por favor contacte al centro de asistencia al cliente, número 1-800-732-2677, o visite nuestro sitio en la red [www.petsafe.net](http://www.petsafe.net).

---

## Índice de materias

Componentes.....	19
Otros artículos necesarios .....	19
Insertar la puerta de jardín en el carril de la puerta .....	20
Fijar el ajustador de altura .....	20
Instalar el burlete para el cristal y el impermeabilizador .....	21
Métodos de instalación .....	22
Adiestrar a su mascota a utilizar la puerta .....	23
Uso del panel de cierre .....	23
Instalación de bloqueo.....	24
Montaje de las Puertas de Jardín de 2438.4 mm (96") .....	25
Términos del uso y limitación de la responsabilidad.....	25
Plantilla de instalación del pestillo.....	27

# Componentes

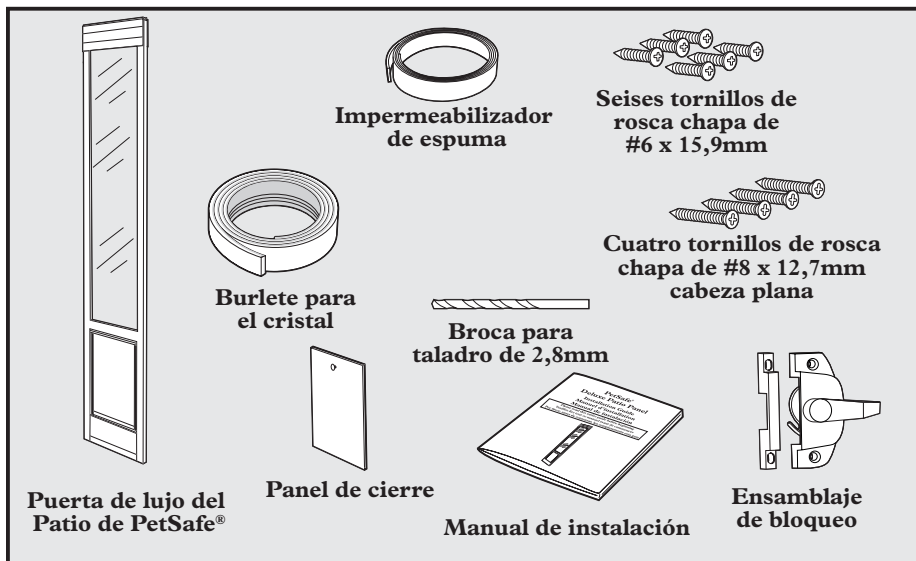

## Otros artículos necesarios

- Taladrador
- Gafas de seguridad
- Broca de 3,57 mm
- Broca de 6,35 mm
- Destornillador Phillips
- Destornillador de cabeza plana
- Tijeras

## Paso 1 Insertar la puerta de jardín en el carril de la puerta

# 1

**Importante:** Quite todos los materiales de empaquetado de panel de lujo del patio.

*Nota:* Si ha comprado la Puerta de Jardín de 2438.4 mm (96"), consulte las instrucciones de montaje de la página 25 antes de proceder a la instalación.

La Puerta de Jardín Deluxe para mascotas se inserta en la abertura de la puerta corredera de cristal contra la jamba de la puerta. La puerta corredera de cristal se cerrará entonces a ras contra la Puerta de Jardín Deluxe.

1. Coloque la parte superior de la Puerta de Jardín en la ranura del carril superior de la puerta.
2. Coloque la parte inferior de la Puerta de Jardín en la ranura del carril inferior de la puerta.
3. Mueva la Puerta de Jardín contra la jamba de la puerta. La Puerta de Jardín debe ajustarse bien a la jamba de la puerta sin que queden huecos.

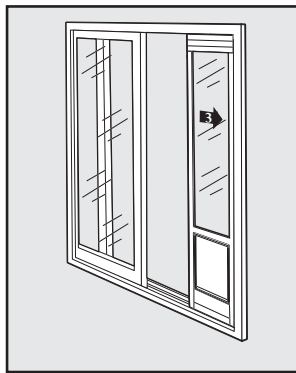
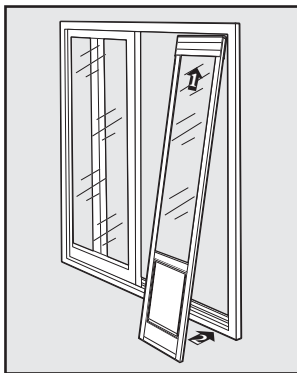

## Paso 2 Fijar el ajustador de altura

# 2

Los siguientes pasos ayudarán a asegurar que el ajustador de altura permanezca en su sitio con el tiempo.

*Nota:* Asegúrese de estar satisfecho con el ajuste de la puerta de jardín antes de taladrar.

1. Taladre agujeros de 2,78 mm a través de los agujeros pretaladrados del interior del ajustador de altura.
2. Fije el ajustador de altura a la puerta de jardín con dos tornillos de rosca chapa de #6 x 15,9 mm.

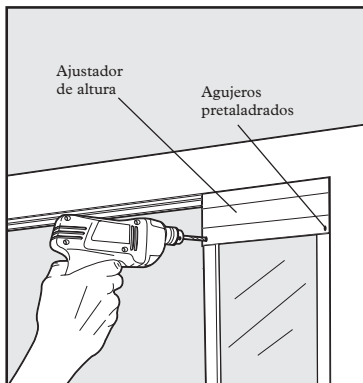

# Paso 3

## Instalar el burlete para el cristal y el impermeabilizador

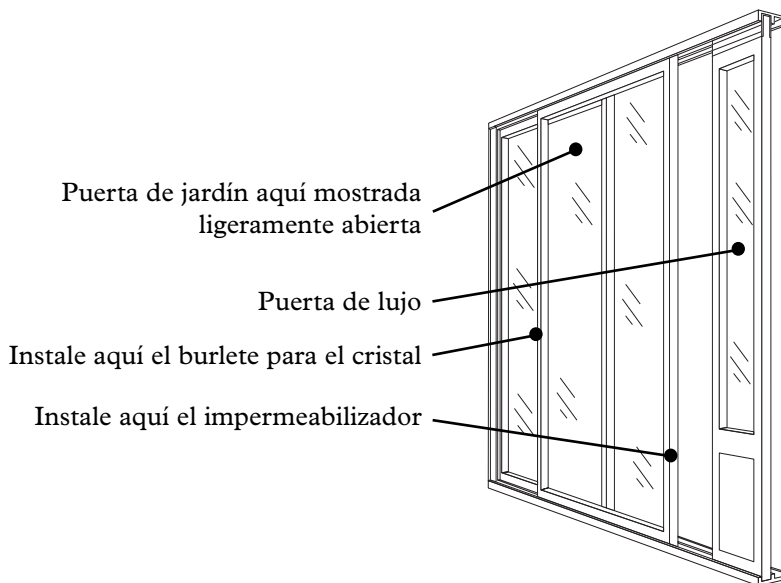

### Burlete para el cristal

El burlete para el cristal debe instalarse en el EXTREMO POSTERIOR de la puerta corredera de cristal para formar un cierre hermético entre la puerta corredera de cristal y la puerta fija de cristal.

1. Limpie el extremo posterior de la puerta corredera de cristal.
2. Coloque el burlete para el cristal en la parte superior de la puerta con la parte flexible tocando el cristal de la puerta fija.
3. Con cuidado retire el soporte y presione el burlete en su lugar a medida que usted se mueve hacia la parte inferior de la puerta.
4. Recorte cualquier sobrante con tijeras.

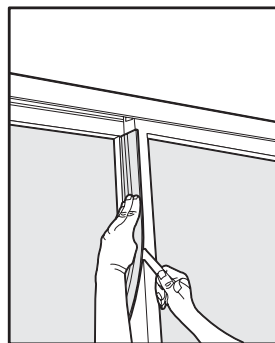

## Impermeabilizador

El impermeabilizador ayuda a formar un cierre hermético entre la puerta de jardín y la puerta corredera de cristal.

1. Limpie el extremo principal de la puerta corredera de cristal.
2. Coloque el impermeabilizador en la parte superior de la puerta.
3. Con cuidado retire el soporte y presione el impermeabilizador en su lugar a medida que usted se mueve hacia la parte inferior de la puerta.
4. Recorte cualquier sobrante con tijeras.

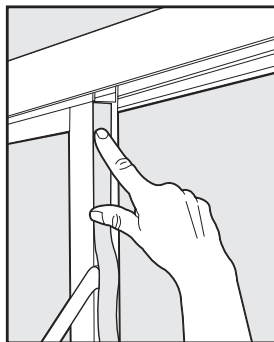

## Paso 4 Métodos de instalación

**Importante:** Si se taladran agujeros en el marco de la puerta, la garantía del marco puede quedar sin efecto. Por favor, consulte la garantía del fabricante de la puerta antes de taladrar.

Dado que los modelos de las puertas de cristal correderas son diferentes, revise con cuidado las siguientes opciones. Si la jamba de la puerta de cristal corredera tiene un carril de puerta suspendido, necesitará utilizar el método B. Puede comprar accesorios adicionales en la mayoría de las ferreterías.

*Nota: Instalar tornillos en los marcos o jambas de puertas de vinilo puede agrietar el vinilo.*

### Método A:

1. A lo largo de la parte superior e inferior del marco de la puerta, taladre dos agujeros de 3,57 mm.
2. Taladre dos agujeros de 2,78 mm en la puerta de jardín.
3. Fije el marco de la puerta a la puerta de jardín con cuatro tornillos de rosca chapa de #6 x 12,7 mm o más largos dependiendo del grosor del carril de la puerta.

*Nota: Los tornillos deben ser lo suficientemente largos para fijar la puerta de jardín al marco de la puerta, pero sin atravesar ni arquear el carril.*

### Método B:

Utilice una abrazadera en “L” en la parte superior e inferior de la puerta de jardín.

## Paso 5 **Adiestrar a su mascota a utilizar la puerta**

Lleve su mascota hacia la puerta de jardín. Levante la trampilla de vinilo unos cuantos centímetros e intente hacer que su mascota pase por el sitio. Será más fácil si está usted en un lado de la puerta y su mascota en la otra. Cuando esté en la otra parte de la puerta, llame a su mascota. Puede persuadir a su mascota sosteniendo un pequeño trozo de comida o un premio en la otra parte de la puerta. Si la mascota no pasa por la puerta, NO la empuje. Sujete la trampilla en su posición hacia arriba y espere a que su mascota pase por su propia voluntad.

---

### **Uso del panel de cierre**

El panel de cierre se fija en el interior de la puerta de jardín.

Cuando haga mal tiempo, o para evitar que su mascota utilice la puerta, coloque el panel de cierre en el carril del interior de la puerta de jardín.

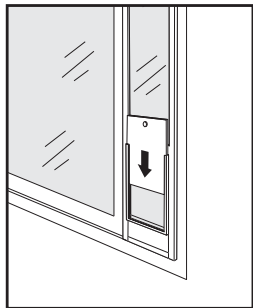

## Paso 6 Instalación de bloqueo

# 6

**Importante:** Si se taladran agujeros en el marco de la puerta, la garantía del marco puede quedar sin efecto. Por favor, consulte la garantía del fabricante de la puerta antes de taladrar.

1. Determine la ubicación para el Conjunto del pestillo a una altura conveniente del piso.
2. Deslice y junte la puerta para patio (casa) y el panel para el patio.
3. Con la plantilla suministrada, alinee la línea central vertical de la plantilla con la línea de cierre de la puerta (mantenga el lado “pestillo” de la plantilla a la DERECHA) y marque la ubicación para los cuatro (4) tornillos de instalación (1A).
4. Saque la plantilla y revise la ubicación de los agujeros en la puerta para patio (casa), para determinar si es posible que la ubicación permita que la broca del taladro entre en contacto con el vidrio dentro de la puerta. Esto es necesario sólo si la parte “pestillo” está instalada en la puerta para patio (casa).
5. Perfore cuatro (4) agujeros de instalación de 2,8 mm de diámetro con la broca suministrada. **NO** perfore por completo ninguna de las puertas (1B).
6. Asegure el “pestillo” y la “traba” con los cuatro (4) tornillos rosca chapa de cabeza plana #6 x 19,5 mm suministrados. **NO** ajuste demasiado (1C). La torsión recomendada es de 8 a 10 pies/lb.
7. Si al ajustar demasiado la conexión queda descubierta, puede seguir uno de estos pasos:
  - a. Mueva ligeramente el pestillo hacia arriba o hacia abajo y vuelva a perforar los agujeros de instalación.
  - b. Perfore los agujeros existentes de un tamaño mayor e instale un taco de fijación de plástico (no suministrado) para un tornillo #6. Los tacos de fijación de plástico se pueden comprar en cualquier ferretería local o tienda de mejoras para el hogar.

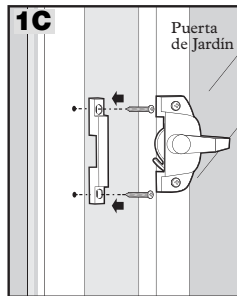
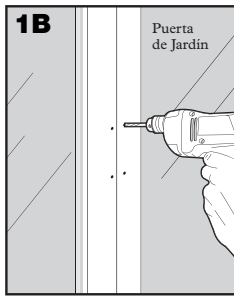
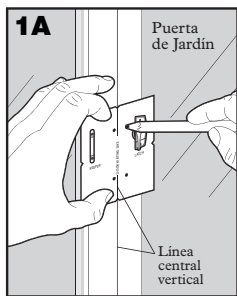

# Montaje de las Puertas de Jardín de 2438.4 mm (96")

Quite los 4 tornillos de la barra de conexión montada en las secciones inferiores de la puerta. Alinee y deslice la sección SUPERIOR del panel a la sección INFERIOR. Reinstale y apriete los 4 tornillos que ha quitado en las secciones SUPERIORES de la barra de conexión.

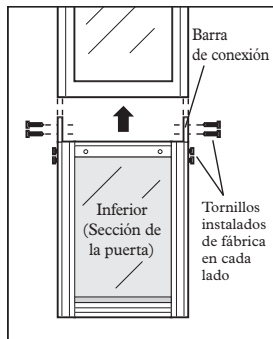

## Trampillas de recambio

Puede comprar trampillas de recambio a su vendedor local o contactando con el Centro de Asistencia al Cliente al 1-800-732-2677.

## Términos del uso y limitación de la responsabilidad

### 1. Términos del uso

Este producto es ofrecido a usted condicionado a su aceptación sin modificación de los términos, condiciones y anuncios aquí contenidos. El uso de este producto implica la aceptación de todos dichos términos, condiciones y anuncios.

### 2. Limitación de la responsabilidad

En ninguna circunstancia Radio Systems Corporation será responsable por ningún daño directo, indirecto, punitivo, incidente, especial o consecuente, ni ningún otro daño que surgiera a partir o conectado con el uso o mal uso de este producto. El comprador asume todos los riesgos y responsabilidad provenientes del uso de este producto.

### 3. Modificación de términos y condiciones

Radio Systems Corporation se reserva el derecho de cambiar los términos, condiciones y anuncios bajo los cuales este producto es ofrecido.



# Latch Mounting Template

## Gabarit de montage du loquet

### Plantilla de instalación del pestillo

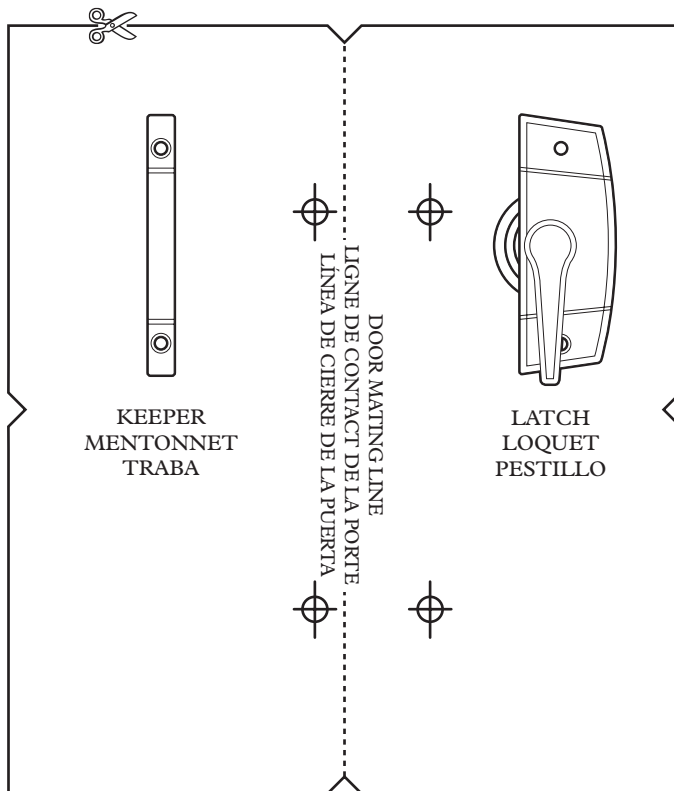

Radio Systems Corporation  
10427 Electric Avenue  
Knoxville, TN 37932  
1-800-732-2677  
[www.petsafe.net](http://www.petsafe.net)  
400-558-11/1

©Copyright 2006, Radio Systems Corporation